

【売戸建】 伊東市川奈別荘地（温泉付） 【土地面積】 544.15㎡ 【建物面積】 111.95㎡ 【価格】 4,290万円（税込）

【1階】

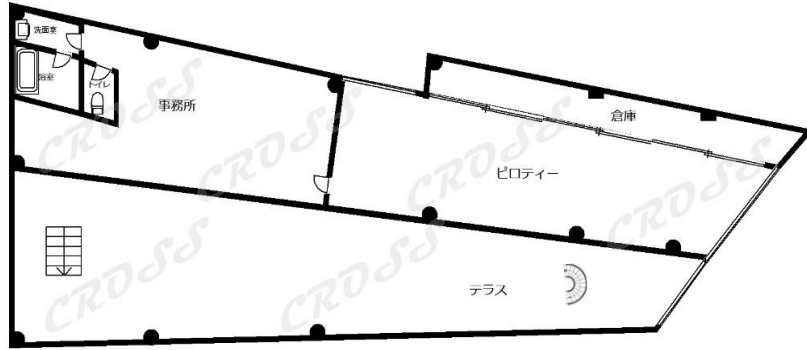

【2階】

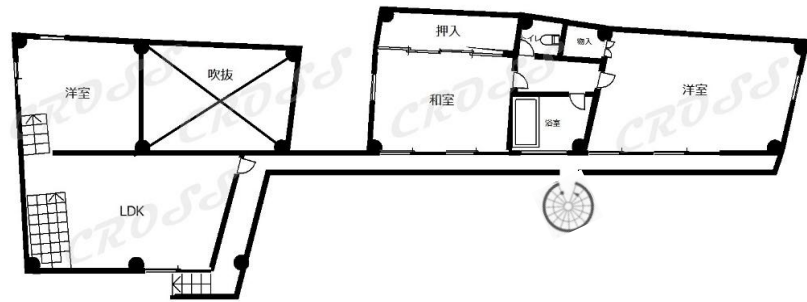

【屋上】

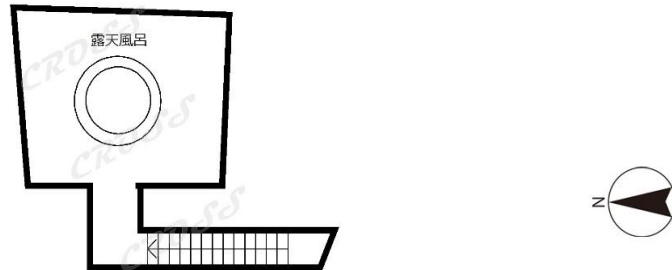

※図面と現況に相違がある場合は現況を優先します。

### ■CHECKPOINT

- 有名建築家によるデザイナー設計
- 開放感のある建物  
(吹き抜け、天窗、ピロティー)
- ゴルフ場へのアクセス良



### ■物件概要

- 所在 静岡県伊東市川奈字扇山1427番地136
- 土地面積 (登記) 544.15㎡ (146.6坪)
- 土地権利 所有権
- 地目 宅地
- 接道 東側 私道 約5m
- 構造・規模 鉄骨造亜鉛メッキ鋼板葺・陸屋根2階建
- 面積 1階:64.86㎡ 2階:47.09㎡ 合計:111.95㎡
- 築年 1992年7月
- 間取り 3LDK+事務所+テラス+ピロティー
- 建蔽率 60%
- 容積率 200%
- 都市計画 非線引
- 用途地域 無指定
- 防火地域 法22条規制区域
- 高度地区 無指定
- その他 最低敷地制限:100㎡
- 外壁後退距離 道路側を除く敷地境界から1m以上
- 設備 ガス:プロパンガス 水道:公営  
雑排水:公共下水 汚水:公共下水
- 現況 空室 ■引渡時期 相談

### ■交通

- 伊豆急行線 「川奈」駅 徒歩18分

### ■備考

- 附属建物あり  
・種類:居宅,構造:鉄骨造亜鉛メッキ鋼板葺平屋建  
・面積:43.71㎡
- 売却条件  
・現況有姿(残置物あり)・公簿売買・境界非明示  
・契約不適合責任面積
- その他  
・温泉使用料あり



株式会社クロス

東京都知事(2)第100446号

(公社)全日本不動産協会会員 (公社)不動産保証協会会員 Mail:info@cross-x.jp

〒170-0013 東京都豊島区東池袋2-62-8

TEL:03-3518-9927 FAX:03-3518-9928

■取引態様:媒介

■手数料:借主100% 客付100%

■内見方法:事前連絡